

Anmeldung 2021 (Seite 1 von 6)

Rechnungsanschrift

.....
Firma
.....
Straße
.....
PLZ, Ort
.....
Telefon
.....
Fax
.....
Ansprechpartner
.....
Durchwahl
.....
E-Mail

Verzeichniseintrag

.....
Firma
.....
Straße
.....
PLZ, Ort
.....
Telefon
.....
Fax
.....
Ansprechpartner
.....
Internet
.....
E-Mail
.....
Branche

BFW-Mitglied: ja nein ich wünsche Informationen zur BFW-Mitgliedschaft

Fläche

Standgröße: _____ m² á 195,00 Euro/m² (BFW-Mitglieder erhalten 20,00 Euro/m²-Ermäßigung)

Gewünschte Stand-Nummer laut aktuellem Hallenplan _____ alternativ _____

Optionale Standbau-Pakete

(Ausstattung und Abbildungen siehe Seite 4)

- A. SYSTEMSTAND - STANDARD, 70,00 Euro/m²
- B. SYSTEMSTAND - PREMIUM, 95,00 Euro/m²
- C. SYSTEMSTAND - PREMIUM PLUS, 110,00 Euro/m²
- Ich habe Interesse an einem individuellen Angebot.

Anmeldung 2021 (Seite 2 von 6)

Optionale Zusatzangebote (Genauere Erläuterung siehe Seite 5-6)

A) Werbung

Erweiterter Verzeichniseintrag	
<input type="checkbox"/>	Logo im Messemagazin, 150,00 Euro
<input type="checkbox"/>	Infotext, 150,00 Euro
<input type="checkbox"/>	Hervorgehobener Eintrag, 150,00 Euro

Werbefläche	
___	Stk. Werbestellwand, 725,00 Euro

Online-Bannerwerbung	
<input type="checkbox"/>	Button, 500,00 Euro
<input type="checkbox"/>	Doppel-Button, 800,00 Euro
<input type="checkbox"/>	Skyscraper, 1.000,00 Euro
<input type="checkbox"/>	Fullbanner, 1.000,00 Euro

Anzeige im Messemagazin	
<input type="checkbox"/>	1/1 Seite, 1.500,00 Euro
<input type="checkbox"/>	1/2 Seite, 1.000,00 Euro
<input type="checkbox"/>	1/3 Seite, 700,00 Euro
<input type="checkbox"/>	1/4 Seite, 500,00 Euro
<input type="checkbox"/>	Rückseite, 2.000,00 Euro

B) Weitere Leistungen

Ausstellerausweise	
___	Stk. Ausstellerausweise á 20,00 Euro (abzgl. kostenfreier Ausstellerausweise)

Eintrittsgutscheine/Gastkarten	
___	Online-Ticketcodes á 10,00 Euro (inkl. MwSt.)

Parkausweise á 12,00 Euro	
___	Do, ___ Fr, ___ Sa, ___ So, ___ Mo

Kommunikation/Internet	
___	WLAN-Anschluss, 205,00 Euro

Werbemittel (kostenfrei)	
___	Stk. Poster (DIN A1)
___	Stk. Flyer (DIN lang)
___	Stk. Aufkleber

Stromanschluss	
<input type="checkbox"/>	Zweiter Anschluss, 180,00 Euro
<input type="checkbox"/>	Bis 10 kW/16 A, 650,00 Euro
<input type="checkbox"/>	Bis 20 kW/32 A, 1.200,00 Euro

C) BFW-Fachforum

Vortrag	
Thema: _____	
<input type="checkbox"/>	Samstag
<input type="checkbox"/>	Sonntag

Hinweise als Vertragsinhalt:

- Für jeden Aussteller fällt verpflichtend eine Anmeldegebühr in Höhe von **295,00 Euro** an. Hinzu kommt ein Standard-Stromanschluss (230V/2kW) für **180,00 Euro** sowie eine Entsorgungspauschale in folgender Höhe:
 - für **Systemstände** (Beteiligungsform A, B, C) **150,00 Euro**: ein 120-Liter-Abfallsack pro Veranstaltungstag, sowie max. 0,5 Kubikmeter Restmüll-Entsorgung bei Auf- und Abbau
 - für **Selbstbauer** **250,00 Euro**: ein 120-Liter-Abfallsack pro Veranstaltungstag, sowie max. 1 Kubikmeter Restmüll-Entsorgung bei Auf- und Abbau
- Der reduzierte Preis für BFW-Mitglieder wird gewährt, sofern die Mitgliedschaft zum Zeitpunkt der Anmeldung besteht. Entscheidet sich ein Unternehmen erst später (nach Zugang der Anmeldung) zu einer Mitgliedschaft, so kann der reduzierte Betrag bzw. die Differenz nicht nachträglich eingefordert werden.
- Die Abgabe der Anmeldung ist keine Anfrage sondern verbindlich!
- Alle Preise sind Nettopreise und verstehen sich zzgl. MwSt.
- Die Allgemeinen Geschäfts- und Teilnahmebedingungen, die Hausordnung und die technischen Richtlinien – einsehbar unter www.mim.de/aussteller/anmeldung – sind Inhalt dieser Anmeldung und des Vertrages bei Zulassung zur Veranstaltung und werden mit Abgabe dieser Anmeldung ausdrücklich anerkannt.

Anmeldung 2021 (Seite 3 von 6)

SEPA-Lastschriftmandat

acm medien und messen GmbH
Perchtinger Straße 10
81739 München

Erteilung des SEPA-Lastschriftmandats

Ich ermächtige die acm medien und messen GmbH Zahlungen von meinem Konto mittels Lastschrift einzuziehen. Zugleich weise ich mein Kreditinstitut an, die von der acm medien und messen GmbH auf mein Konto gezogenen Lastschriften einzulösen.

Hinweis: Ich kann innerhalb von acht Wochen, beginnend mit dem Belastungsdatum, die Erstattung des belasteten Betrages verlangen. Es gelten dabei die mit meinem Kreditinstitut vereinbarten Bedingungen.

Kontoinhaberin/Kontoinhaber

Name	
Straße und Hausnummer	
Postleitzahl	Ort
Land	
IBAN (International Account Number) – Bitte kein Sparkonto angeben	
Name der Bank	BIC (Business Identifier Code) – Nur erforderlich für Banken innerhalb des Europ. Wirtschaftsraums(EWR)
Ort der Unterschrift	
T T M M J J J J	Unterschrift(en) des/der Kontoinhaber(s)/Kontoinhaberin

Anmeldung 2021 (Seite 4 von 6)

In jedem Standbau-Paket sind folgende Leistungen inkludiert:

Standfläche, Systemstand Octanorm, Wände weiß matt, 1 Strahler pro 4 qm Standfläche, Teppich inkl. Verlegen und Entsorgen, Grundreinigung nach Aufbau, Standard-Stromanschluss (230V/2kW)

SYSTEMSTAND - STANDARD

(Die Mindestgröße beträgt 8 m²)

- Teppich anthrazit
- 1 Blende inkl. Firmenname
(120 x 45 cm inkl. 4 farbigem Druck)

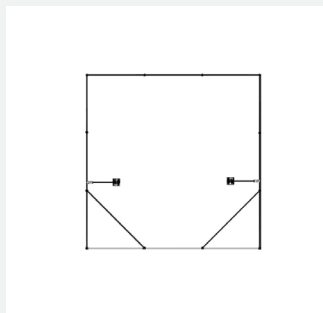

SYSTEMSTAND - PREMIUM

(Die Mindestgröße beträgt 12 m²)

- Kabine mit Tür (abschließbar)
- Teppich aus 4 Farben wählbar
- 1 Blende inkl. Firmenname
(240 x 45 cm inkl. 4 farbigem Druck)

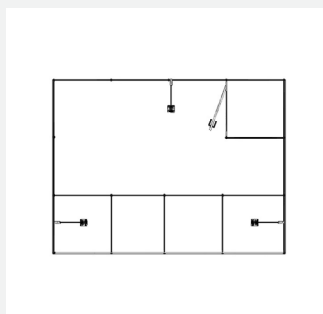

SYSTEMSTAND - PREMIUM PLUS

(Die Mindestgröße beträgt 12 m²)

- 2 Türme (Höhe 350 cm)
- Kabine mit Tür (abschließbar)
- Teppich aus 4 Farben wählbar
- 2 Langarmstrahler (150 W)
- 2 Blenden inkl. Firmenname
(95 x 98 cm inkl. 4 farbigem Druck)

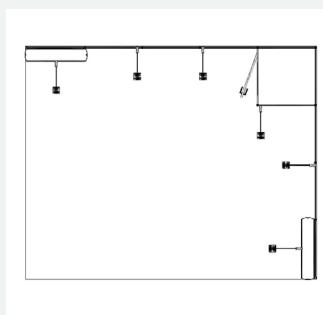

Anmeldung 2021 (Seite 5 von 6)

Kleine Olympiahalle
 23.-24.10.2021

A) Werbung

1. Erweiterter Verzeichniseintrag

Im gedruckten Magazin:

- a. Eintrag mit farbigem Firmen Logo
- b. Infotext über max. 400 Zeichen (keine Verkaufsangebote)

Im Online-Ausstellerverzeichnis:

- c. Hervorgehobener Eintrag

2. Werbefläche

Im Foyer der Halle sowie im BFW-Forum können Werbe-Stellwände angemietet werden. Diese sind jeweils 2 x 2 m groß und bestehen aus einem Alurahmengerüst zur Miete, welches mit einem Stoff-Banner bespannt wird. Optional kann Beleuchtung bestellt werden.

3. Online-Bannerwerbung

Auf der Website www.mim.de stehen mehrere Möglichkeiten für die Platzierung von Online-Bannern zur Verfügung. Die Preise verstehen sich immer für den Zeitraum von 01.07. bis 15.12.2021.

4. Anzeige im Messemagazin

Das Messemagazin 2021 wird am Freitag, 22.10.2021, auf direktem Weg an kaufkräftige Zielgruppen verteilt – direkt in Briefkästen von 200.000 Haushalten in ausgewählten Regionen in und um München. Weitere 5.000 Exemplare werden auf den Münchner Immobilitätstagen verteilt. Die Redaktion des Magazins legt den Fokus klar auf die Veranstaltungsthemen, schafft den Bezug zu den Veranstaltungsangeboten und zum Vortragsprogramm. So entsteht ein attraktives Umfeld für Ihre Anzeige und Ihre PR-Berichterstattung, die Sie mit Ihrer Anzeigenbuchung gratis erhalten. Als Hochglanz-Zeitschrift wird das Magazin zum ansprechenden Medium, das in lesefreundlicher Aufmachung mit umfassenden veranstaltungs- und immobilienrelevanten Informationen für hohe Aufmerksamkeit sorgt.

AUSSABE 2020

Alle Infos zu unserem umfangreichen Hygienekonzept finden Sie unter www.mim.de

WOHNIMMOBILIEN MESSEMAGAZIN

DER MARKTPLATZ FÜR WOHNHEIGENTUM

INFORMIEREN
Die MÜNCHNER IMMOBILIENMESSE im Überblick

VERGLEICHEN
Viele Angebote unterschiedlicher Preisklassen

PROFITIEREN
Wertvolle Experten-Tipps und Fachvorträge

FINDEN SIE IHRE TRAUM IMMOBILIE

30.10. – 01.11.2020
KLEINE OLYMPIAHALLE, 10 BIS 18 UHR

MÜNCHNER IMMOBILIENMESSE

4 AUSSTELLER-PORTRAIT

NEUES WOHNEN IN BEGEHRTEN STADTLAGEN

BAYWOBAU MACHT'S MÖGLICH

TOELZER
Trendwonen in ISAR- und INNENSTADTLAGE

Alle Infos über das neue Wohnkonzept finden Sie unter www.baywobau.de

MÜNCHNER IMMOBILIENMESSE | 30. OKTOBER BIS 01. NOVEMBER 2020

... wir bauen Ihr Zuhause!

Hier wartet Ihr neues Zuhause in ...

OBERSENDLING
TREND-WOHNEN IM TOELZER

LAIM-WESTEND
STADT-WOHNEN IM 2 WEST

PASING-OBERMENZING
PARK-WOHNEN IM ANDERS WOHNEN 3

TOELZER
Tel 089 / 286 500
www.baywobau.de

BAYWOBAU
WIR ERFÜLLEN WOHNTRÄUME - IN BESTEN LAGEN UND NACHHALTIGER QUALITÄT
... wir bauen Ihr Zuhause!

Anmeldung 2021 (Seite 6 von 6)

B) Weitere Leistungen

1. Ausstellerausweise

Die Ausstellerausweise berechtigen zum Zugang zu den Münchner Immobilitätstagen für die gesamte Laufzeit ab jeweils 2 Stunden vor Veranstaltungsbeginn bis eine halbe Stunde nach Veranstaltungsende.

2. Eintrittsgutscheine/Gastkarten

Jeder Aussteller erhält pro qm Standfläche eine Freikarte zur beliebigen Verwendung. Diese freien Karten, werden bei der Abrechnung berücksichtigt.

Sie erhalten per E-Mail die bestellte Anzahl von Online-Ticketcodes. Mit einem Gutschein-Code können Ihre Gäste ein gültiges Veranstaltungsticket online kostenfrei bestellen und am eigenen PC ausdrucken oder direkt am Smartphone vorzeigen.

3. Parkausweise

Für diese Parkplätze in direkter Nähe zur Veranstaltungshalle können Parkausweise bestellt werden, die für die angekreuzten Tage (auch für Auf- und Abbautage) genutzt werden können und zudem einen Parkplatz garantieren. Mehrmalige Ein- und Ausfahrt ist möglich! Die Zahl der Plätze ist begrenzt. Der Gesamtbetrag wird in Rechnung gestellt, zzgl. einer Bearbeitungsgebühr von 20,00 Euro. Alle Angaben zzgl. MwSt.

4. Werbemittel

Um die Münchner Immobilitätstage gemeinsam zu bewerben, bieten wir Ihnen gerne kostenfreie Werbematerialien an. Auf Wunsch personalisieren wir den Flyer individuell mit Ihrem Firmenlogo.

5. Kommunikation/Internet

1 IP-basierter Anschluss für Internet mit bis zu 16 MBit/s im Download Internet, Flatrate ohne Zeit- und Volumenbeschränkung, inklusive persönlicher Installation und einem Leihrouter.

6. Stromanschluss

Für alle Aussteller ist der Standardanschluss 230 V/2 kW mit einer Schukosteckdose inkl. Verbrauch verpflichtend. Alle angegebenen Preise verstehen sich inkl. Montage, Demontage, Mietgebühr sowie Verbrauch.

C) BFW-Fachforum

Das Fachforum der Münchner Immobilitätstage wird vom BFW Landesverband Berlin/Brandenburg e. V. organisiert.

- Alle Aussteller haben die Möglichkeit einen Vortrag zu halten bzw. an einer Podiumsdiskussion teilzunehmen.
- Der Inhalt des Vortrags muss thematisch zur Veranstaltung passen und darf keine reine Werbung für das Produkt oder Dienstleistungen des Vortragenden enthalten.
- Die Einteilung der Vorträge und Podiumsdiskussionen übernimmt der BFW Landesverband Berlin/Brandenburg e. V., der sich rechtzeitig mit den Antragstellern in Verbindung setzt.

Weitere Ausstattungen können über unser Serviceheft bestellt werden. Dieses wird Ihnen automatisch zwei Monate vor der Veranstaltung zugeschickt.